



OWNER'S SERVICE MANUAL
MANUEL D'ATELIER DU
PROPRIETAIRE
FAHRER- UND
WARTUNGS-HANDBUCH
MANUALE DI SERVIZIO DEL
PROPRIETARIO
MANUAL DE SERVICIO
DEL PROPIETARIO

WR250F(T)

5UM-28199-52

INDEX

**GENERAL
INFORMATION**

SPECIFICATIONS

**REGULAR
INSPECTION AND
ADJUSTMENTS**

ENGINE

CHASSIS

ELECTRICAL

TUNING

INDEX

**RENSEIGNEMENTS
GENERAUX**

**CARACTERISTI-
QUES**

**CONTROLES ET
REGLAGES
PERIODIQUES**







MOTEUR

CHASSIS

**PARTIE
ELECTRIQUE**

MISES AU POINT

INDEX**INDICE****INDEX**

ALLGEMEINE ANGABEN	INFORMAZIONI GENERALI	INFORMACIÓN GENERAL	 GEN INFO 1
TECHNISCHE DATEN	DATI TECNICI	ESPECIFICACIONES	 SPEC 2
REGELMÄSSIGE WARTUNGS- UND EINSTELLARBEITEN	CONTROLLI E REGOLAZIONI PERIODICHE	REVISIONES Y AJUSTES PERIÓDICOS	 INSP ADJ 3
MOTOR	MOTORE	MOTOR	 ENG 4
FAHRWERK	PARTE CICLISTICA	CHASIS	 CHAS 5
ELEKTRISCHE ANLAGE	IMPIANTO ELETTRICO	SISTEMA ELÉCTRICO	 ELEC 6
ABSTIMMUNG	MESSA A PUNTO	REGLAJE	 TUN 7

<https://www.ebooklibonline.com>

Hello dear friend!

Thank you very much for reading.

Enter the link into your browser.

The full manual is available for immediate download.

<https://www.ebooklibonline.com>

CONTENTS**CHAPTER 1
GENERAL
INFORMATION**

DESCRIPTION	1-1
MACHINE IDENTIFICATION	1-3
IMPORTANT INFORMATION	1-5
CHECKING OF CONNECTION	1-9
SPECIAL TOOLS	1-11
CONTROL FUNCTIONS	1-27
FUEL	1-35
STARTING AND BREAK-IN	1-37
TORQUE-CHECK POINTS	1-45
CLEANING AND STORAGE	1-51

**CHAPTER 2
SPECIFICATIONS**

GENERAL SPECIFICATIONS	2-1
MAINTENANCE SPECIFICATIONS	2-4
GENERAL TORQUE SPECIFICATIONS	2-19
DEFINITION OF UNITS	2-19
CABLE ROUTING DIAGRAM	2-97

**CHAPTER 3
REGULAR
INSPECTION AND
ADJUSTMENTS**

MAINTENANCE INTERVALS	3-1
PRE-OPERATION INSPECTION AND MAINTENANCE	3-16
ENGINE	3-21
CHASSIS	3-65
ELECTRICAL	3-107

**TABLES DES
MATIERES****CHAPITRE 1
RENSEIGNEMENTS
GENERAUX**

DESCRIPTION	1-1
IDENTIFICATION DE LA MOTO	1-3
INFORMATIONS IMPORTANTES	1-5
VERIFICATION DES CONNEXIONS	1-9
OUTILS SPECIAUX	1-14
FONCTIONS DES COMMANDES	1-27
CARBURANT	1-35
MISE EN MARCHE ET RODAGE	1-37
POINTS DE VERIFICATION DES COUPLES DE SERRAGE	1-46
NETTOYAGE ET REMISAGE	1-51

**CHAPITRE 2
CARACTERISTIQUES**

CARACTERISTIQUES GENERALES	2-20
CARACTERISTIQUES D'ENTRETIEN	2-23
CARACTERISTIQUES GENERALES DE COUPLE	2-38
DEFINITION DES UNITES	2-38
CHEMINEMENT DES CABLES	2-98

**CHAPITRE 3
CONTROLES ET
REGLAGES
PERIODIQUES**

PROGRAMME D'ENTRETIEN	3-4
CONTROLE ET ENTRETIEN AVANT UTILISATION	3-17
MOTEUR	3-21
CHASSIS	3-65
PARTIE ELECTRIQUE	3-107

INHALT

KAPITEL 1 ALLGEMEINE ANGABEN

FAHRZEUGBESCHREIBUNG.....	1-2
FAHRZEUG- IDENTIFIZIERUNG.....	1-4
WICHTIGE INFORMATIONEN ...	1-6
KABELANSCHLÜSSE	
KONTROLLIEREN.....	1-10
SPEZIALWERKZEUGE	1-17
BEDIENUNGSELEMENTE UND DEREN FUNKTION.....	1-28
KRAFTSTOFF.....	1-36
STARTEN UND EINFAHREN ...	1-38
ANZUGSDREHMOMENTE KONTROLLIEREN.....	1-47
PFLEGE UND LAGERUNG	1-52

KAPITEL 2 TECHNISCHE DATEN

ALLGEMEINE TECHNISCHE DATEN	2-39
WARTUNGSDATEN	2-42
ALLGEMEINE ANZUGSMOMENTE	2-57
MASSEINHEITEN	2-57
KABELFÜHRUNGS- DIAGRAMME	2-98

KAPITEL 3 REGELMÄSSIGE WARTUNGS- UND EINSTELLARBEITEN

WARTUNGSINTERVALLE	3-7
ROUTINEKONTROLLE VOR FAHRTBEGINN.....	3-18
MOTOR	3-22
FAHRWERK.....	3-66
ELEKTRISCHE ANLAGE	3-108

INDICE

CAPITOLO 1 INFORMAZIONI GENERALI

DESCRIZIONE.....	1-2
NUMERO DI SERIE DEL MEZZO	1-4
INFORMAZIONI IMPORTANTI	1-6
CONTROLLO DEL COLLEGAMENTO.....	1-10
ATTREZZI SPECIALI	1-20
FUNZIONI DI CONTROLLO ...	1-28
CARBURANTE.....	1-36
AVVIAMENTO E -RODAGGIO ..	1-38
PUNTI DI CONTROLLO SERRAGGIO	1-48
PULIZIA E CUSTODIA	1-52

CAPITOLO 2 DATI TECNICI

DATI TECNICI GENERALI	2-58
SPECIFICHE DI MANUTENZIONE	2-61
SPECIFICHE GENERALI	2-76
DEFINIZIONE UNITÀ DI MISURA	2-76
SCHEMA PERCORSO DEI CAVI.....	2-98

CAPITOLO 3 CONTROLLI E REGOLAZIONI PERIODICHE

INTERVALLI DI MANUTENZIONE	3-10
CONTROLLI E MANUTENZIONE DA COMPIERE PRIMA DELLA MESSA IN FUNZIONE	3-19
MOTORE.....	3-22
PARTE CICLISTICA	3-66
IMPIANTO ELETTRICO	3-108

ÍNDICE

CAPÍTULO 1 INFORMACIÓN GENERAL

DESCRIPCIÓN	1-2
IDENTIFICACIÓN DE LA MÁQUINA.....	1-4
INFORMACIÓN IMPORTANTE.....	1-6
COMPROBACIÓN DE LAS CONEXIONES	1-10
HERRAMIENTAS ESPECIALES	1-23
FUNCIONES DE LOS MANDOS	1-28
COMBUSTIBLE.....	1-36
PUESTA EN MARCHA Y RODAJE	1-38
PUNTOS DE COMPROBACIÓN DE APRIETE	1-49
LIMPIEZA Y ALMACENAMIENTO	1-52

CAPÍTULO 2 ESPECIFICACIONES

ESPECIFICACIONES GENERALES.....	2-77
ESPECIFICACIONES DE MANTENIMIENTO.....	2-80
ESPECIFICACIONES GENERALES DE APRIETE	2-95
DEFINICIÓN DE UNIDADES ...	2-95
DIAGRAMA DE CABLEADO.....	2-98

CAPÍTULO 3 REVISIONES Y AJUSTES PERIÓDICOS

INTERVALOS DE MANTENIMIENTO.....	3-13
REVISIÓN PREVIA Y MANTENIMIENTO.....	3-20
MOTOR.....	3-22
CHASIS	3-66
SISTEMA ELÉCTRICO	3-108

CHAPTER 4 ENGINE

SEAT, FUEL TANK AND SIDE COVERS.....	4-1
EXHAUST PIPE AND SILENCER.....	4-7
RADIATOR.....	4-13
CARBURETOR.....	4-21
CAMSHAFTS.....	4-51
CYLINDER HEAD.....	4-73
VALVES AND VALVE SPRINGS.....	4-81
CYLINDER AND PISTON.....	4-101
CLUTCH.....	4-117
OIL FILTER ELEMENT, WATER PUMP AND RIGHT CRANKCASE COVER.....	4-135
BALANCER.....	4-151
OIL PUMP.....	4-159
KICK SHAFT AND SHIFT SHAFT.....	4-169
AC MAGNETO AND STARTER CLUTCH.....	4-185
ENGINE REMOVAL.....	4-207
CRANKCASE AND CRANKSHAFT.....	4-221
TRANSMISSION, SHIFT CAM AND SHIFT FORK.....	4-245

CHAPTER 5 CHASSIS

FRONT WHEEL AND REAR WHEEL.....	5-1
FRONT BRAKE AND REAR BRAKE.....	5-23
FRONT FORK.....	5-61
HANDLEBAR.....	5-91
STEERING.....	5-103
SWINGARM.....	5-119
REAR SHOCK ABSORBER...	5-139

CHAPITRE 4 MOTEUR

SELLE, RESERVOIR DE CARBURANT ET CACHES LATERAUX.....	4-2
TUBE D'ÉCHAPPEMENT ET SILENCIEUX.....	4-8
RADIATEUR.....	4-14
CARBURATEUR.....	4-22
ARBRES A CAMES.....	4-52
CULASSE.....	4-74
SOUPAPES ET RESSORTS DE SOUPAPES.....	4-82
CYLINDRE ET PISTON.....	4-102
EMBAYAGE.....	4-118
ELEMENT DE FILTRE A HUILE, POMPE A EAU ET DEMI-CARTER DROIT.....	4-136
BALANCIER.....	4-152
POMPE A HUILE.....	4-160
ARBRE DE KICK ET AXE DE SELECTEUR.....	4-170
ALTERNATEUR AVEC ROTOR A ALIMENTATION PERMANENTE ET EMBRAYAGE DU DEMARREUR.....	4-186
DEPOSE DU MOTEUR.....	4-208
CARTER MOTEUR ET VILEBREQUIN.....	4-222
BOITE DE VITESSES, TAMBOUR ET FOURCHETTES DE SELECTION.....	4-246

CHAPITRE 5 CHASSIS

ROUE AVANT ET ROUE ARRIERE.....	5-2
FREIN AVANT ET FREIN ARRIERE.....	5-24
FOURCHE.....	5-62
GUIDON.....	5-92
DIRECTION.....	5-104
BRAS OSCILLANT.....	5-120
AMORTISSEUR ARRIERE.....	5-140

KAPITEL 4 MOTOR

SITZBANK, KRAFTSTOFFTANK UND SEITENABDECKUNGEN...	4-2
AUSPUFFKRÜMMER UND SCHALLDÄMPFER	4-8
KÜHLER	4-14
VERGASER.....	4-22
NOCKENWELLEN	4-52
ZYLINDERKOPF	4-74
VENTILE UND VENTILFEDERN	4-82
ZYLINDER UND KOLBEN	4-102
KUPPLUNG.....	4-118
ÖLFILTER, WASSERPUMPE UND KURBELGEHÄUSEDECKEL RECHTS	4-136
AUSGLEICHSWELLE.....	4-152
ÖLPUMPE	4-160
KICKHEBELWELLE UND SCHALTWELLE	4-170
LICHTMASCHINE UND STARTERKUPPLUNG.....	4-186
MOTOR DEMONTIEREN	4-208
KURBELGEHÄUSE UND KURBELWELLE	4-222
GETRIEBE, SCHALTWALZE UND SCHALTGABELN	4-246

KAPITEL 5 FAHRWERK

VORDER- UND HINTERRAD	5-2
VORDER- UND HINTERRADBREMSEN.....	5-24
TELESKOPGABEL.....	5-62
LENKER	5-92
LENKUNG	5-104
SCHWINGE	5-120
FEDERBEIN	5-140

CAPITOLO 4 MOTORE

SELLA, SERBATOIO CARBURANTE E FIANCHETTI....	4-3
TUBO DI SCARICO E SILENZIATORE	4-9
RADIATORE	4-15
CARBURATORE.....	4-23
ALBERI A CAMME.....	4-53
TESTATA	4-75
VALVOLE E MOLLE VALVOLE	4-83
CILINDRO E PISTONE.....	4-103
FRIZIONE	4-119
ELEMENTO FILTRO OLIO, POMPA DELL'ACQUA E COPERCHIO CARTER DESTRO	4-137
EQUILIBRATORE.....	4-153
POMPA DELL'OLIO	4-161
ALBERO PEDALE E ALBERO DEL CAMBIO.....	4-171
MAGNETE AC E GIUNTO STARTER.....	4-187
RIMOZIONE DEL MOTORE....	4-209
CARTER E ALBERO MOTORE.....	4-223
TRASMISSIONE, CAMMA DEL CAMBIO E FORCELLA DEL CAMBIO.....	4-247

CAPITOLO 5 PARTE CICLISTICA

RUOTA ANTERIORE E POSTERIORE.....	5-3
FRENO ANTERIORE E POSTERIORE.....	5-25
FORCELLA ANTERIORE	5-63
MANUBRIO	5-93
STERZO.....	5-105
FORCELLONE OSCILLANTE.....	5-121
AMMORTIZZATORE POSTERIORE.....	5-141

CAPÍTULO 4 MOTOR

SILLÍN, DEPÓSITO DE COMBUSTIBLE Y CUBIERTAS LATERALES	4-4
TUBO DE ESCAPE Y SILENCIADOR	4-10
RADIADOR.....	4-16
CARBURADOR.....	4-24
EJES DE LEVAS.....	4-54
CULATA	4-76
VÁLVULAS Y MUELLES DE VÁLVULAS	4-84
CILINDRO Y PISTÓN.....	4-104
EMBRAGUE	4-120
ELEMENTO DEL FILTRO DE ACEITE, BOMBA DE AGUA Y TAPA DEL CÁRTER DERECHA	4-138
COMPENSADOR	4-154
BOMBA DE ACEITE	4-162
EJE DEL PEDAL DE ARRANQUE Y EJE DEL CAMBIO	4-172
MAGNETO CA Y EMBRAGUE DE ARRANQUE	4-188
DESMONTAJE DEL MOTOR.....	4-210
CÁRTER Y CIGÜEÑAL.....	4-224
CAJA DE CAMBIOS, LEVA DE CAMBIO Y HORQUILLA DE CAMBIO	4-248

CAPÍTULO 5 CHASIS

RUEDA DELANTERA Y RUEDA TRASERA.....	5-4
FRENO DELANTERO Y FRENO TRASERO	5-26
HORQUILLA DELANTERA	5-64
MANILLAR	5-94
DIRECCIÓN.....	5-106
BASCULANTE	5-122
AMORTIGUADOR TRASERO	5-142

CHAPTER 6 ELECTRICAL

ELECTRICAL COMPONENTS AND WIRING DIAGRAM.....	6-1
MAP-CONTROLLED CDI UNIT	6-3
IGNITION SYSTEM	6-8
ELECTRIC STARTING SYSTEM	6-21
CHARGING SYSTEM	6-45
THROTTLE POSITION SENSOR SYSTEM.....	6-53
LIGHTING SYSTEM.....	6-67

CHAPTER 7 TUNING

ENGINE	7-1
CHASSIS.....	7-23

CHAPITRE 6 PARTIE ELECTRIQUE

COMPOSANTS ELECTRIQUES ET SCHEMA DE CABLAGE	6-2
BOITIER CDI COMMANDE PAR PRESSION ABSOLUE DE LA TUBULURE D'ADMISSION.....	6-4
SYSTEME D'ALLUMAGE.....	6-9
DEMARRAGE ELECTRIQUE ...	6-21
SYSTEME DE CHARGE	6-46
SYSTEME DU CAPTEUR DE POSITION DE PAPILLON DES GAZ.....	6-54
ECLAIRAGE	6-68

CHAPITRE 7 MISE AU POINT

MOTEUR	7-1
CHASSIS	7-23

KAPITEL 6 ELEKTRISCHE ANLAGE

ELEKTRISCHE BAUTEILE UND SCHALTPLAN	6-2
KENNFELDGESTEUERTE ZÜNDBOX	6-5
ZÜNDSYSTEM	6-10
E-STARTER	6-22
LADESYSTEM	6-47
DROSSELKLAPPENSSENSOR	6-55
BELEUCHTUNGSANLAGE	6-69

KAPITEL 7 ABSTIMMUNG

MOTOR	7-2
FAHRWERK	7-24

CAPITOLO 6 IMPIANTO ELETTRICO

COMPONENTI ELETTRICI E SCHEMA ELETTRICO	6-2
UNITÀ CDI CONTROLLATA DA UNA MAPPA	6-6
IMPIANTO DI ACCENSIONE	6-11
IMPIANTO DI AVVIAMENTO ELETTRICO	6-22
IMPIANTO DI CARICA	6-48
SISTEMA SENSORE POSIZIONE FARFALLA	6-56
IMPIANTO DI ILLUMINAZIONE	6-70

CAPITOLO 7 MESSA A PUNTO

MOTORE	7-2
PARTE CICLISTICA	7-24

CAPÍTULO 6 SISTEMA ELÉCTRICO

COMPONENTES Y ESQUEMA ELÉCTRICO	6-2
UNIDAD CDI CONTROLADA POR MAPA	6-7
SISTEMA DE ENCENDIDO	6-12
SISTEMA DE ARRANQUE ELÉCTRICO	6-22
SISTEMA DE CARGA	6-49
SISTEMA SENSOR DE POSICIÓN DEL ACELERADOR	6-57
SISTEMA DE ILUMINACIÓN	6-71

CAPÍTULO 7 REGLAJE

MOTOR	7-2
CHASIS	7-24

EC100000

GENERAL INFORMATION

EC110000

DESCRIPTION

- ① Clutch lever
- ② Hot starter lever
- ③ Engine stop switch
- ④ Trip meter
- ⑤ Main switch
- ⑥ Start switch
- ⑦ Front brake lever
- ⑧ Throttle grip
- ⑨ Radiator cap
- ⑩ Fuel tank cap
- ⑪ Taillight
- ⑫ Kickstarter crank
- ⑬ Fuel tank
- ⑭ Headlight
- ⑮ Radiator
- ⑯ Coolant drain bolt
- ⑰ Rear brake pedal
- ⑱ Valve joint
- ⑲ Fuel cock
- ⑳ Cold starter knob
- ㉑ Air cleaner
- ㉒ Drive chain
- ㉓ Shift pedal
- ㉔ Oil dipstick
- ㉕ Front fork

NOTE:

- The machine you have purchased may differ slightly from those shown in the following.
- Designs and specifications are subject to change without notice.

RENSEIGNEMENTS GENERAUX

DESCRIPTION

- ① Levier d'embrayage
- ② Levier de démarrage à chaud
- ③ Coupe-circuit du moteur
- ④ Compteur journalier
- ⑤ Contacteur à clé
- ⑥ Contacteur du démarreur
- ⑦ Levier de frein avant
- ⑧ Poignée des gaz
- ⑨ Bouchon du radiateur
- ⑩ Bouchon de réservoir de carburant
- ⑪ Feu arrière
- ⑫ Pédale de kick
- ⑬ Réservoir de carburant
- ⑭ Phare
- ⑮ Radiateur
- ⑯ Boulon de vidange du liquide de refroidissement
- ⑰ Pédale de frein arrière
- ⑱ Clapet de reniflard
- ⑲ Robinet de carburant
- ⑳ Commande de départ à froid
- ㉑ Filtre à air
- ㉒ Chaîne de transmission
- ㉓ Sélecteur
- ㉔ Jauge d'huile
- ㉕ Fourche

N.B.:

- Votre moto diffère peut-être partiellement de celle montrée sur ces photos.
- La conception et les caractéristiques peuvent être modifiées sans préavis.

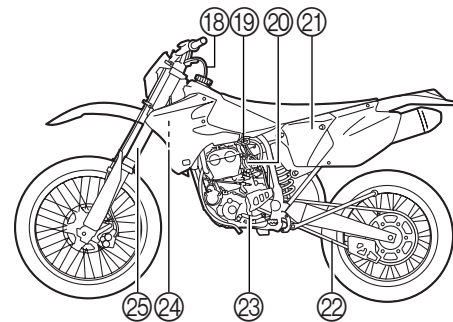
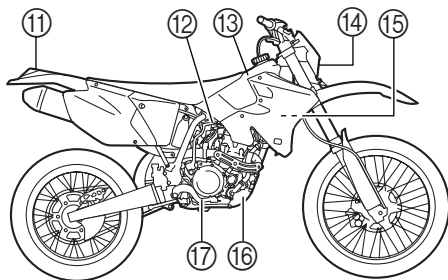
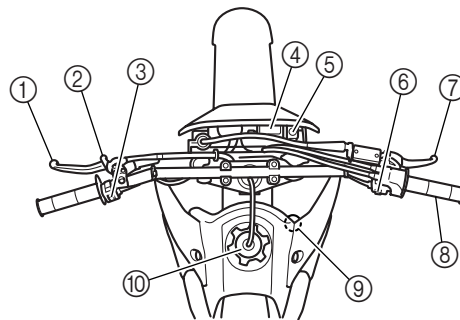

ALLGEMEINE ANGABEN FAHRZEUGBESCHREI- BUNG

- ① Kupplungshebel
- ② Warmstarthebel
- ③ Motorstoppschalter
- ④ Tageskilometerzähler
- ⑤ Zündschalter
- ⑥ Starterschalter
- ⑦ Handbremshebel
- ⑧ Gasdrehgriff
- ⑨ Kühlerschlußdeckel
- ⑩ Tankverschluß
- ⑪ Rücklicht
- ⑫ Kickstarterhebel
- ⑬ Kraftstofftank
- ⑭ Scheinwerfer
- ⑮ Kühler
- ⑯ Kühlfüssigkeits-Ablaßschraube
- ⑰ Fußbremshebel
- ⑱ Ventilverbindung
- ⑲ Kraftstoffhahn
- ⑳ Chokehebel
- ㉑ Luftfilter
- ㉒ Antriebskette
- ㉓ Fußschalthebel
- ㉔ Ölmeßstab
- ㉕ Teleskopgabel

HINWEIS:

- Die Abbildungen in vorliegender Anleitung können leicht vom eigentlichen Modell abweichen.
- Änderungen an Design und technischen Daten jederzeit vorbehalten.

INFORMAZIONI GENERALI DESCRIZIONE

- ① Leva della frizione
- ② Leva starter per partenze a caldo
- ③ Interruttore di arresto motore
- ④ Contachilometri parziale
- ⑤ Interruttore di accensione
- ⑥ Interruttore di avviamento
- ⑦ Leva del freno anteriore
- ⑧ Manopola acceleratore
- ⑨ Coperchio del radiatore
- ⑩ Tappo serbatoio carburante
- ⑪ Luce posteriore
- ⑫ Leva di avviamento a pedale
- ⑬ Serbatoio del carburante
- ⑭ Faro
- ⑮ Radiatore
- ⑯ Bullone di scarico refrigerante
- ⑰ Pedale del freno posteriore
- ⑱ Giunto della valvola
- ⑲ Rubinetto del carburante
- ㉑ Manopola starter per partenze a freddo
- ㉒ Filtro aria
- ㉓ Catena di trasmissione
- ㉔ Pedale del cambio
- ㉕ Astina di misurazione dell'olio
- ㉖ Forcella anteriore

NOTA:

- È possibile che alcune delle caratteristiche del mezzo acquistato non corrispondano a quanto mostrato in seguito.
- Il design e i dati tecnici sono soggetti a variazioni senza preavviso.

INFORMACIÓN GENERAL DESCRIPCIÓN

- ① Maneta de embrague
- ② Mando de arranque en caliente
- ③ Interruptor de paro del motor
- ④ Cuentakilómetros parcial
- ⑤ Interruptor principal
- ⑥ Interruptor de arranque
- ⑦ Maneta de freno delantero
- ⑧ Puño del acelerador
- ⑨ Tapón del radiador
- ⑩ Tapón del depósito de combustible
- ⑪ Piloto trasero
- ⑫ Pedal de arranque
- ⑬ Depósito de combustible
- ⑭ Faro
- ⑮ Radiador
- ⑯ Tornillo de vaciado del refrigerante
- ⑰ Pedal de freno trasero
- ⑱ Unión con válvula
- ⑲ Llave de paso del combustible
- ㉑ Mando de arranque en frío
- ㉒ Depurador de aire
- ㉓ Cadena de transmisión
- ㉔ Pedal de cambio
- ㉕ Varilla de control de aceite
- ㉖ Horquilla delantera

NOTA:

- Puede haber ligeras diferencias entre la máquina que ha comprado y las que se muestran a continuación.
- Los diseños y especificaciones están sujetos a cambios sin previo aviso.

EC120001

MACHINE IDENTIFICATION

There are two significant reasons for knowing the serial number of your machine:

1. When ordering parts, you can give the number to your Yamaha dealer for positive identification of the model you own.
2. If your machine is stolen, the authorities will need the number to search for and identify your machine.

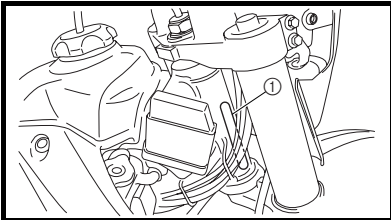

EC121001

VEHICLE IDENTIFICATION NUMBER

The vehicle identification number ① is stamped on the right of the steering head pipe.

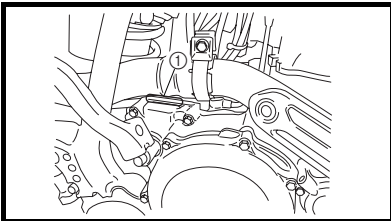

EC123001

ENGINE SERIAL NUMBER

The engine serial number ① is stamped into the elevated part of the right-side of the engine.

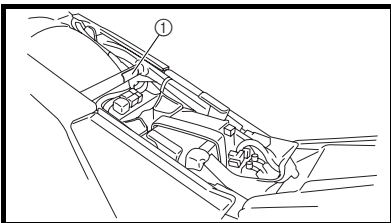

EC124000

MODEL LABEL

The model label ① is affixed to the frame under the rider's seat. This information will be needed to order spare parts.

IDENTIFICATION DE LA MOTO

Il y a deux bonnes raisons de connaître le numéro de série de sa moto:

1. A la commande de pièces de rechange, ces numéros permettent au concessionnaire Yamaha d'identifier clairement la moto.
2. En cas de vol de la moto, la police réclamera ce numéro afin de faciliter son identification.

NUMERO D'IDENTIFICATION DE LA MOTO

Le numéro d'identification de la moto ① est estampé sur le côté droit du tube de direction.

NUMERO DE SERIE DU MOTEUR

Le numéro de série du moteur ① est estampé sur un bossage situé sur le côté droit du moteur.

ETIQUETTE DE MODELE

L'étiquette de modèle ① est apposée sur le cadre, sous la selle du pilote. Les informations reprises sur cette étiquette sont requises lors de la commande de pièces de rechange.

FAHRZEUG-IDENTIFIZIERUNG

Die Fahrzeug-Identifizierungsnummer ist in folgenden Fällen erforderlich:

1. Bei der Bestellung von Ersatzteilen benötigt der YAMAHA-Händler diese Nummer zur exakten Identifizierung des Modells.
2. Bei Diebstahl benötigt die Polizei diese Nummer zur exakten Identifizierung des Modells.

NUMERO DI SERIE DEL MEZZO

È importante conoscere il numero di serie del mezzo per due ragioni:

1. In caso di ordine di pezzi di ricambio, si può riferire il numero di serie al rivenditore Yamaha per una identificazione certa del modello.
2. In caso di furto, le autorità utilizzano il numero di serie per effettuare le ricerche e identificare il mezzo.

IDENTIFICACIÓN DE LA MÁQUINA

Existen dos razones importantes por las que debe conocer el número de serie de la máquina:

1. Cuando encargue repuestos, puede indicar el número a su concesionario Yamaha a fin de facilitar la identificación del modelo que posee.
2. En caso de robo, la policía necesitará el número para buscar e identificar la máquina.

FAHRZEUG-IDENTIFIZIERUNGSNUMMER

Die Fahrzeug-Identifizierungsnummer ① ist auf der rechten Seite des Lenkkopfhohes eingeschlagen.

NUMERO DI SERIE DEL VEICOLO

Il numero di serie del veicolo ① è impresso sulla destra del tubo canotto dello sterzo.

NÚMERO DE IDENTIFICACIÓN DEL VEHÍCULO

El número de identificación del vehículo ① está grabado en el lado derecho del tubo de la columna de dirección.

MOTOR-IDENTIFIZIERUNGSNUMMER

Die Motor-Identifizierungsnummer ① ist an der gezeigten Stelle im Kurbelgehäuse eingeschlagen.

NUMERO DI SERIE DEL MOTORE

Il numero di serie del motore ① è impresso sulla parte superiore sulla destra del motore.

NÚMERO DE SERIE DEL MOTOR

El número de serie del motor ① está grabado en la parte elevada del lado derecho del motor.

MODELLCODE-INFORMATION

Das Modellcode-Klebeschild ① ist an der gezeigten Stelle auf dem Rahmen unter dem Fahrersitz angebracht. Die Codenummer und das Info-Kürzel werden zur Ersatzteilbestellung benötigt.

ETICHETTA DEL MODELLO

L'etichetta del modello ① è applicata sul telaio sotto la sella. Questa informazione è necessaria per ordinare pezzi di ricambio.

ETIQUETA DE MODELO

La etiqueta de modelo ① está fijada al bastidor debajo del sillín del conductor. Esta información será necesaria para pedir repuestos.

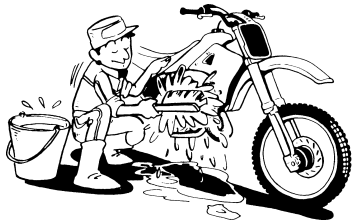

EC130000

IMPORTANT INFORMATION

EC131010

PREPARATION FOR REMOVAL AND DISASSEMBLY

1. Remove all dirt, mud, dust, and foreign material before removal and disassembly.

When washing the machine with high pressured water, cover the parts follows.

- Silencer exhaust port
- Side cover air intake port
- Water pump housing hole at the bottom
- Drain hole on the cylinder head (right side)
- All electrical components

2. Use proper tools and cleaning equipment. Refer to "SPECIAL TOOLS" section.

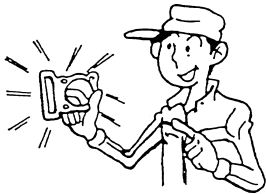
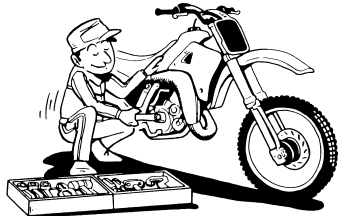
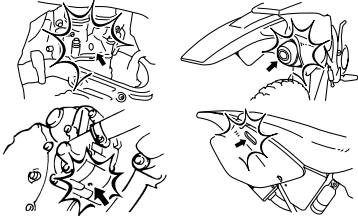

3. When disassembling the machine, keep mated parts together. They include gears, cylinders, pistons, and other mated parts that have been "mated" through normal wear. Mated parts must be reused as an assembly or replaced.

4. During the machine disassembly, clean all parts and place them in trays in the order of disassembly. This will speed up assembly time and help assure that all parts are correctly reinstalled.

5. Keep away from fire.



EC132000

ALL REPLACEMENT PARTS

1. We recommend to use Yamaha genuine parts for all replacements. Use oil and/or grease recommended by Yamaha for assembly and adjustment.

INFORMATIONS IMPORTANTES

PREPARATION A LA DEPOSE ET AU DEMONTAGE

1. Eliminer soigneusement saletés, boue, poussière et corps étrangers avant la dépose et le démontage.

Avant de laver la moto à l'eau sous pression, recouvrir les parties suivantes.

- Orifice d'échappement du silencieux
- Prise d'admission d'air du cache latéral
- Orifice situé dans le fond du carter de la pompe à eau
- Orifice de vidange de la culasse (côté droit)
- Tous les composants électriques

2. Utiliser les outils et le matériel de nettoyage appropriés. Se reporter à la section "OUTILS SPECIAUX".

3. Lors du démontage de la moto, garder ensemble les pièces appariées. Il s'agit des engrenages, des cylindres, pistons et autres pièces qui ont été "façonnées l'une à l'autre" par l'usure normale. Ces pièces doivent être réutilisées ensemble ou remplacées.

4. Lors du démontage de la moto, nettoyer toutes les pièces et les disposer dans des plateaux dans l'ordre du démontage. Ceci diminuera le temps de remontage et permettra de s'assurer que toutes les pièces ont été correctement remontées.

5. Travailler à l'écart de toute flamme.

PIECES DE RECHANGE

1. Nous recommandons d'utiliser des pièces Yamaha d'origine pour tous les remplacements. Utiliser les graisses et/ou huiles recommandées par Yamaha lors des remontages et réglages.

WICHTIGE INFORMATIONEN

VORBEREITUNG FÜR AUSBAU UND ZERLEGUNG

1. Vor dem Ausbau oder Zerlegen der Bauteile und -gruppen sämtlichen Schmutz, Schlamm, Staub und andere Fremdkörper entfernen.

Vor dem Abspritzen des Fahrzeugs mit Wasser folgende Bauteile entsprechend abdecken.

- Auspuffrohrmündung
- Ansaugluftöffnung in der Seitenabdeckung
- Öffnung an der Unterseite des Wasserpumpengehäuses
- Ablaßbohrung an der rechten Seite des Zylinderkopfes
- Sämtliche elektrischen Bauteile

2. Nur geeignete Werkzeuge und Reinigungsmittel verwenden. Siehe unter "SPEZIALWERKZEUGE".

3. Beim Zerlegen zusammengehörige Teile immer gemeinsam ablegen. Dies gilt besonders für Zahnräder, Zylinder, Kolben und alle beweglichen Teile, die miteinander arbeiten. Solche Baugruppen dürfen nur komplett wiederverwendet oder ausgetauscht werden.

4. Alle ausgebauten Teile reinigen und in der Reihenfolge des Ausbaus auf einer sauberen Unterlage ablegen. Dies gewährleistet einen zügigen und korrekten Zusammenbau.

5. Feuer fernhalten.

ALLE ERSATZTEILE

1. Es wird empfohlen, nur Original-Ersatzteile von YAMAHA zu verwenden. Nur von YAMAHA empfohlene Schmiermittel verwenden.

INFORMAZIONI IMPORTANTI

PREPARATIVI PER LA RIMOZIONE E IL DISASSEMBLAGGIO

1. Prima della rimozione e del disassemblaggio, togliere tutto lo sporco, il fango, la polvere e i corpi estranei.

Durante il lavaggio del mezzo con acqua sotto pressione, coprire i seguenti componenti.

- Silenziatore luce di scarico
- Fianchetto luce di aspirazione dell'aria
- Foro di alloggiamento della pompa dell'acqua sul fondo
- Foro di scarico sulla testata (lato destro)
- Tutti i componenti elettrici

2. Utilizzare strumenti e attrezzature idonei per la pulizia. Fare riferimento al paragrafo "ATTREZZI SPECIALI".

3. Durante il disassemblaggio del mezzo, non separare i componenti accoppiati. Tra questi vi sono gli ingranaggi, i cilindri, i pistoni e altri pezzi accoppiati che si sono adattati l'uno all'altro attraverso la normale usura. I componenti accoppiati devono essere riutilizzati o sostituiti in blocco.

4. Durante il disassemblaggio del mezzo, pulire tutti i componenti e posarli su bacinelle nell'ordine di disassemblaggio. Ciò consente un assemblaggio più veloce e favorisce la reinstallazione corretta di tutti i componenti.

5. Tenere lontano dal fuoco.

TUTTI I PEZZI DI RICAMBIO

1. Si consiglia di utilizzare componenti originali Yamaha per tutte le sostituzioni. Per assemblaggio e regolazione, utilizzare olio e/o grasso raccomandato da Yamaha.

INFORMACIÓN IMPORTANTE

PREPARACIÓN PARA LA EXTRACCIÓN Y DESMONTAJE

1. Antes de extraer y desmontar, elimine toda la suciedad, barro, polvo y materiales extraños.

Cuando vaya a lavar la máquina con agua a presión cubra los elementos siguientes.

- Salida del silenciador
- Toma de aire de la cubierta lateral
- Orificio de la parte inferior de la carcasa de la bomba de agua
- Orificio de vaciado de la culata (lado derecho)
- Todos los componentes eléctricos

2. Utilice las herramientas y equipo de limpieza apropiados. Consulte el apartado "HERRAMIENTAS ESPECIALES".

3. Cuando desmonte la máquina, mantenga juntas las piezas emparejadas. Esto incluye engranajes, cilindros, pistones y otras piezas que se han ido "acoplando" durante el desgaste normal. Las piezas emparejadas se deben reutilizar o cambiar en conjunto.

4. Durante el desmontaje de la máquina, limpie todas las piezas y colóquelas en bandejas en el mismo orden en el que las ha desmontado. Con ello reducirá el tiempo de montaje y asegurará la correcta instalación de todas las piezas.

5. Manténgalo todo alejado del fuego.

TODOS LOS REPUESTOS

1. Se recomienda utilizar repuestos originales Yamaha para todas las sustituciones. Utilice el aceite o grasa recomendados por Yamaha para el montaje y el ajuste.

EC133000

GASKETS, OIL SEALS AND O-RINGS

1. All gaskets, oil seals, and O-rings should be replaced when an engine is overhauled. All gasket surfaces, oil seal lips, and O-rings must be cleaned.
2. Properly oil all mating parts and bearings during reassembly. Apply grease to the oil seal lips.

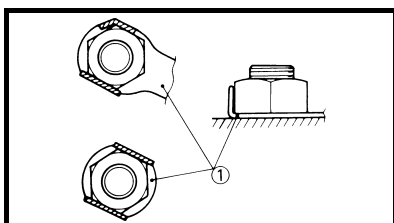

EC134000

LOCK WASHERS/PLATES AND COTTER PINS

1. All lock washers/plates ① and cotter pins must be replaced when they are removed. Lock tab(s) should be bent along the bolt or nut flat(s) after the bolt or nut has been properly tightened.

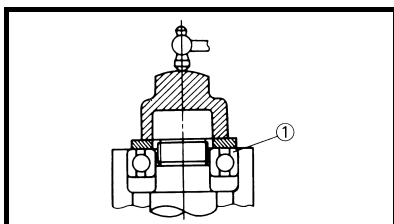

EC135001

BEARINGS AND OIL SEALS

1. Install the bearing(s) ① and oil seal(s) ② with their manufacturer's marks or numbers facing outward. (In other words, the stamped letters must be on the side exposed to view.) When installing oil seal(s), apply a light coating of lightweight lithium base grease to the seal lip(s). Oil the bearings liberally when installing.

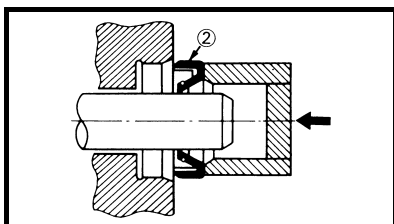

CAUTION:

Do not use compressed air to spin the bearings dry. This causes damage to the bearing surfaces.

JOINTS, BAGUES D'ETANCHEITE ET JOINTS TORIQUES

1. Lors de la révision du moteur, tous les joints, bagues d'étanchéité et joints toriques doivent être remplacés. Toutes les surfaces des joints, toutes les lèvres de bagues d'étanchéité et tous les joints toriques doivent être nettoyés.
2. Lors du remontage, huiler correctement toutes les pièces en contact et tous les roulements. Graisser les lèvres des bagues d'étanchéité.

RONDELLES-FREINS, FREINS D'ECROU ET GOUPILLES FENDUES

1. Les rondelles-freins, freins d'écrou ① et goupilles fendues ne peuvent jamais être réutilisés. Replier les onglets de blocage contre la ou les faces du boulon ou de l'écrou après avoir correctement serré ces derniers.

ROULEMENTS ET BAGUES D'ETANCHEITE

1. Monter les roulements ① et les bagues d'étanchéité ② en orientant vers l'extérieur leurs marques ou numéros de fabricant. (En d'autres mots, les lettres poinçonnées doivent se trouver sur la face visible.) Lors de la mise en place des bagues d'étanchéité, appliquer une légère couche de graisse fluide à base de lithium sur leurs lèvres. Huiler généreusement les roulements avant de les mettre en place.

ATTENTION:

Ne pas sécher les roulements à l'air comprimé. Cela endommagerait les surfaces de roulement.

EC136000

CIRCLIPS

1. All circlips should be inspected carefully before reassembly. Always replace piston pin clips after one use. Replace distorted circlips. When installing a circlip ①, make sure that the sharp-edged corner ② is positioned opposite to the thrust ③ it receives. See the sectional view.

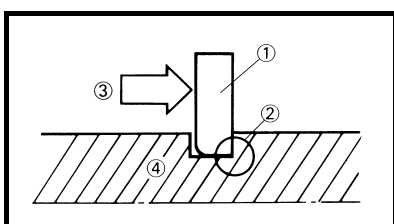

④ Shaft

CIRCLIPS

1. Vérifier soigneusement tous les circlips avant le remontage. Toujours remplacer les circlips d'axe de piston après chaque utilisation. Remplacer tout circlip déformé. Lors du montage d'un circlip ①, veiller à ce que le côté non chanfreiné ② soit positionné du côté opposé à la poussée ③ qu'il reçoit. Voir la vue en coupe.

④ Arbre

DICHTUNGEN, DICHRINGE UND O-RINGE

1. Beim Überholen des Motors sind sämtliche Dichtungen, Dichtringe und O-Ringe zu erneuern. Alle Dichtflächen, Dichtlippen und O-Ringe vor dem Zusammenbau säubern.
2. Beim Zusammenbau alle beweglichen Teile sowie Lager ölen. Alle Dichtlippen einfetten.

SICHERUNGSSCHEIBEN, -BLECHE UND SPLINTE

1. Sicherungsscheiben und -bleche ① sowie Splinte müssen nach dem Ausbau erneuert werden. Sicherungsglaschen und Splintenden werden nach dem vorschriftsmäßigen Festziehen der Schraube bzw. Mutter gegen die Schlüsselfläche der Schraube bzw. Mutter hochgebogen.

LAGER UND DICHRINGE

1. Lager ① und Dichtringe ② so einbauen, daß die Herstellerbeschriftung oder Teilenummer sichtbar bleibt. (Die Beschriftung muß also nach Außen weisen.) Beim Einbau von Dichtringen die Dichtlippen mit einer dünnen Schicht Lithiumseifenfett bestreichen. Lager beim Einbau großzügig ölen.

ACHTUNG:

Lager nie mit Druckluft behandeln. Dies könnte die Lagerlaufflächen beschädigen.

SICHERUNGSRINGE

1. Sicherungsringe vor dem Wiedereinbau sorgfältig kontrollieren. Kolbenbolzen-Sicherungsringe müssen nach jedem Ausbau erneuert werden. Bei Verformung oder Beschädigung erneuern. Beim Einbau eines Sicherungsringes ① stets darauf achten, daß die scharfkantige Seite ② den Ring gegen die Druckrichtung ③ abstützt. Siehe entsprechende Abbildung.

④ Welle

GUARNIZIONI, PARAOLIO E GUARNIZIONI CIRCOLARI

1. Quando si revisiona il motore, devono essere sostituite tutte le guarnizioni, i paraolio e le guarnizioni circolari. Pulire tutte le superfici delle guarnizioni, i labbri dei paraolio e le guarnizioni circolari.
2. Lubrificare correttamente tutti i cuscinetti e i componenti accoppiati durante il riassettaggio. Applicare grasso ai labbri dei paraolio.

RONDELLE/PIASTRINE DI BLOCCAGGIO E COPIGLIE

1. Tutte le rondelle/piastrine di bloccaggio ① e le copiglie devono essere sostituite in caso di rimozione. Piegare le linguette di bloccaggio lungo i bulloni o i dadi dopo averli correttamente serrati.

CUSCINETTI E PARAOLIO

1. Installare i cuscinetti ① e i paraolio ② con i contrassegni o i numeri identificativi del produttore rivolti verso l'esterno. (In altre parole, le lettere impresse devono trovarsi sul lato visibile.) Quando s'installa un paraolio, applicare un sottile strato di grasso leggero a base di litio ai labbri del paraolio. Durante l'installazione, lubrificare abbondantemente i cuscinetti.

ATTENZIONE:

Non utilizzare aria compressa per asciugare i cuscinetti. La superficie dei cuscinetti potrebbe danneggiarsi.

ANELLI ELASTICI DI SICUREZZA

1. Controllare accuratamente tutti gli anelli elastici di sicurezza prima dell'assemblaggio. Sostituire sempre i fermi dello spinotto del pistone dopo averli utilizzati una volta. Sostituire gli anelli elastici di sicurezza deformati. Quando si installa un anello elastico di sicurezza ①, assicurarsi che lo spigolo vivo ② sia posizionato sul lato opposto alla spinta ③ che riceve. Vedere la sezione.

④ Albero

JUNTAS, JUNTAS DE ACEITE Y JUNTAS TÓRICAS

1. Cuando se desmonta el motor se deben cambiar todas las juntas, juntas de aceite y juntas tóricas. Se deben limpiar todas las superficies de las juntas, los labios de las juntas de aceite y las juntas tóricas.
2. Lubrique adecuadamente todas las superficies de contacto y cojinetes durante el montaje. Aplique grasa a los labios de las juntas de aceite.

ARANDELAS/DISCOS DE SEGURIDAD Y PASADORES HENDIDOS

1. Todas las arandelas/discos de seguridad ① y pasadores hendidos se deben cambiar cuando se hayan extraído. Las pestañas de seguridad se deben doblar a lo largo de la cara de los tornillos o tuercas después de apretar estos adecuadamente.

COJINETES Y JUNTAS DE ACEITE

1. Instale los cojinetes ① y las juntas de aceite ② con la marca o número del fabricante hacia fuera. (Es decir, las letras grabadas deben quedar en el lado expuesto a la vista). Cuando instale juntas de aceite aplique una capa fina de grasa de litio ligera al labio de la junta. Lubrique abundantemente los cojinetes cuando los instale.

ATENCIÓN:

No utilice aire comprimido para secar los cojinetes. Ello daña las superficies de los cojinetes.

ANILLOS ELÁSTICOS

1. Todos los anillos elásticos se deben revisar con cuidado antes de instalarlos. Cambie siempre los clips de los pasadores de los pistones después de una utilización. Cambie los anillos elásticos deformados. Cuando instale un anillo elástico ①, verifique que la esquina con el borde afilado ② quede en la posición opuesta al empuje ③ que recibe el anillo. Vea el corte transversal.

④ Eje

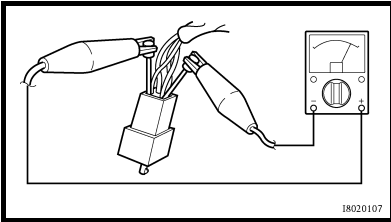
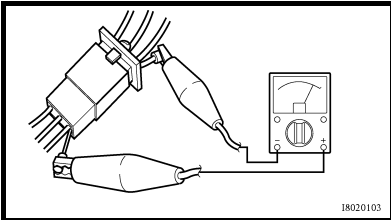
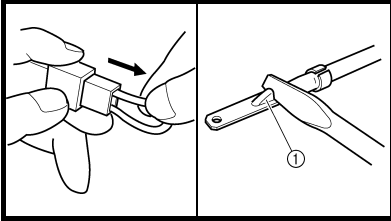
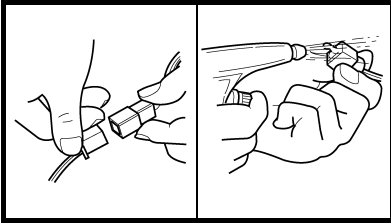

EC1C0001

CHECKING OF CONNECTION

Dealing with stains, rust, moisture, etc. on the connector.

1. Disconnect:
 - Connector
2. Dry each terminal with an air blower.
3. Connect and disconnect the connector two or three times.
4. Pull the lead to check that it will not come off.
5. If the terminal comes off, bend up the pin ① and reinsert the terminal into the connector.

6. Connect:
 - Connector

NOTE: _____
The two connectors "click" together.

7. Check for continuity with a tester.

- NOTE:** _____
- If there is no continuity, clean the terminals.
 - Be sure to perform the steps 1 to 7 listed above when checking the wire harness.
 - For a field remedy, use a contact revitalizer available on the market.
 - Use the tester on the connector as shown.

VERIFICATION DES CONNEXIONS

Traitement des taches, de la rouille, de l'humidité, etc., sur le connecteur.

1. Déconnecter:
 - Connecteur
2. Sécher chaque borne à l'air comprimé.
3. Connecter et déconnecter le connecteur deux ou trois fois.
4. Tirer sur le fil pour vérifier s'il ne se détache pas.
5. Si la borne se détache, redresser la lame ① de la broche et insérer à nouveau la borne dans le connecteur.

6. Connecter:
 - Connecteur

N.B.: _____
Les deux connecteurs s'encliquètent.

7. Vérifier la continuité à l'aide d'un multimètre.

- N.B.:** _____
- S'il n'y a pas de continuité, nettoyer les bornes.
 - Ne pas oublier d'effectuer les étapes 1 à 7 ci-dessus lors du contrôle du faisceau de fils.
 - En cas de dépannage sur place, utiliser un produit de contact disponible dans le commerce.
 - Tester le connecteur comme illustré.



Suggest:

For more complete manuals. Please go to the home page.

<https://www.ebooklibonline.com>

If the above button click is invalid. Please download this document first, and then click the above link to download the complete manual.

Thank you so much for reading

KABELANSCHLÜSSE KONTROLLIEREN

Flecken, Rost, Feuchtigkeit, usw. am Steckverbinder behandeln.

1. Lösen:
 - Steckverbinder
2. Sämtliche Kontakte mit Druckluft trockenblasen.
3. Steckverbinder zwei- oder dreimal verbinden und trennen.
4. Kabel durch Ziehen auf festen Sitz prüfen.
5. Falls eine Anschlußklemme sich löst, deren Stift ① leicht hochbiegen und die Anschlußklemme wieder einsetzen.

6. Anschließen:
 - Steckverbinder

HINWEIS: _____
Die Steckverbinder rasten hörbar ein.

7. Mit dem Taschen-Multimeter auf freien Durchgang prüfen.

- HINWEIS:** _____
- Ist ein Widerstand meßbar, müssen die Anschlußklemmen gereinigt werden.
 - Bei der Prüfung des Kabelbaums müssen die Schritte 1 bis 7 befolgt werden.
 - Handelsübliches Kontaktspray sollte nur als Notlösung verwendet werden.
 - Das Taschen-Multimeter, wie in der Abbildung gezeigt, anschließen.

CONTROLLO DEL COLLEGAMENTO

In caso di macchie, ruggine, umidità ecc. sul connettore.

1. Scollegare:
 - Connettore
2. Asciugare ogni terminale con un ventilatore.
3. Collegare e scollegare il connettore due o tre volte.
4. Tirare il cavo per controllare che non si stacchi.
5. Se il terminale si stacca, piegare lo spinotto ① e reinserire il terminale nel connettore.

6. Collegare:
 - Connettore

NOTA: _____
I due connettori "scattano" insieme.

7. Controllare la continuità con un tester.

- NOTA:** _____
- Se non c'è continuità, pulire i terminali.
 - Durante il controllo del cablaggio elettrico, assicurarsi di eseguire le operazioni da 1 a 7 elencate sopra.
 - Come soluzione sul campo, utilizzare un dispositivo di ripristino del contatto disponibile sul mercato.
 - Utilizzare il tester sul connettore come segue.

COMPROBACIÓN DE LAS CONEXIONES

Tratamiento de manchas, óxido, humedad, etc. de los conectores.

1. Desconectar:
 - Conector
2. Seque todos los terminales con un secador de aire.
3. Conecte y desconecte el conector dos o tres veces.
4. Tire del cable para comprobar que no se sale.
5. Si el terminal se sale, doble la clavija ① y vuelva a introducirlo en el conector.

6. Conectar:
 - Conector

NOTA: _____
Los dos conectores se acoplan con un chasquido.

7. Compruebe la continuidad con un comprobador.







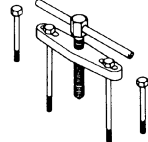
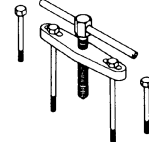

- NOTA:** _____
- Si no hay continuidad limpie los terminales.
 - Siga los pasos 1 a 7 descritos anteriormente para comprobar el mazo de cables.
 - Para resolver problemas sobre el terreno, utilice un revitalizador de contactos de los que se encuentran en el comercio.
 - Utilice el comprobador en el conector como se muestra.

SPECIAL TOOLS

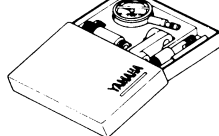
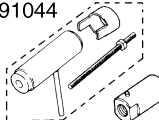
The proper special tools are necessary for complete and accurate tune-up and assembly. Using the correct special tool will help prevent damage caused by the use of improper tools or improvised techniques. The shape and part number used for the special tool differ by country, so two types are provided. Refer to the list provided to avoid errors when placing an order.

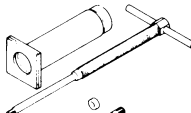
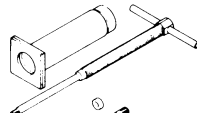
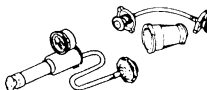
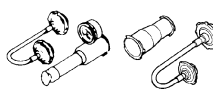
NOTE:

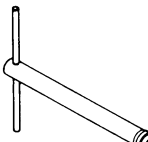
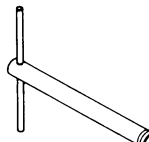
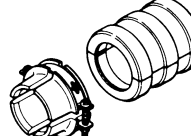
- For U.S.A. and Canada, use part number starting with “YM-”, “YU-” or “ACC-”.
- For others, use part number starting with “90890-”.

Part number	Tool name/How to use	Illustration	
YU-1135-A, 90890-01135	Crankcase separating tool These tool is used to remove the crankshaft from either case.	YU-1135-A 	90980-01135 
YU-3097, 90890-01252 YU-1256	Dial gauge and stand Stand These tools are used to check each part for runout or bent.	YU-3097 YU-1256 	90890-01252 
YU-90050, 90890-01274 YU-90050, 90890-01275 YM-91044, 90890-04081 YU-90063, 90890-01278	Crankshaft installing tool Crankshaft installing pot Crankshaft installing bolt Spacer (crankshaft installer) Adapter (M12) These tools are used to install the crankshaft.	YU-90050 YU-90063 YM-91044 	90890-01274 90890-01275 90890-01278 90890-04081 
YU-1304, 90890-01304	Piston pin puller set This tool is used to remove the piston pin.	YU-1304 	90980-01304 
YU-24460-01, 90890-01325 YU-33984, 90890-01352	Radiator cap tester Radiator cap tester adapter These tools are used for checking the cooling system.	YU-24460-01 YU-33984 	90980-01325 90980-01352 
YU-33975, 90890-01403	Steering nut wrench This tool is used when tighten the steering ring nut to specification.	YU-33975 	90890-01403 
YM-1423, 90890-01423	Damper rod holder Use this tool to remove and install the damper rod.	YM-1423 	90980-01423 
YM-01442, 90890-01442	Fork seal driver This tool is used when install the fork oil seal.	YM-01442 	90890-01442 

<https://www.ebooklibonline.com>

Hello dear friend!

Thank you very much for reading.

Enter the link into your browser.

The full manual is available for immediate download.

<https://www.ebooklibonline.com>